

Konvektomaty Pekařské pece

Pekařské pece	196
Konvektomaty manuální	198
Konvektomaty digitální	200
Konvektomaty digitální MINI	211
Příslušenství	213

△ Veškerá zobrazení v katalogu jsou pouze ilustrační

Konvektomaty a pekařské pece



Konvektomaty REDFOX se dělí na tři skupiny produktů. Konvektomaty EPM s elektromechanickým ovládním, konvektomaty MPD s ovládním pomocí 7“ grafického dotykového displeje a konvektomaty MINI s ovládním pomocí 5“ grafického dotykového displeje. Všechny skupiny mají vývin páry pomocí nástřiku. Konvektomaty umožňují vaření horkým vzduchem, párou, kombinací páry a horkého vzduchu, horkým vzduchem s regulací vlhkosti, se sondou nebo v režimu udržování. Univerzální zásuvy po stranách varné komory umožňují použití jak GN 1/1 nádob, tak pekařských plechů EN 600x400.

- **Vnitřní komora se zaoblenými rohy pro zajištění maximální hygieny a snadné údržby**
- **Nastavitelná výška nohou**
- **Vybrané modely s programovatelným čelním panelem**
- **„Air channel“ pro větrání vnějšího skla, tím se snižuje teplota na vnějším povrchu dveří**
- **Nízkoteplotní úprava pokrmu**
- **Úprava pokrmu pomocí ΔT pečení**

**EPP 01 Pekařská pec**

- trouba 4 kW, 1x GN 2/1
- elektrická trouba – statický ohřev
- regulace ohřevu 50 – 300 °C
- samostatná regulace – horní/spodní

Prodej ukončen**EPP 01 S Pekařská pec**

- trouba 6,3 kW, 1x GN 2/1
- elektrická trouba – statický ohřev
- regulace ohřevu 50 – 300 °C
- samostatná regulace – horní/spodní

35 490,-

Index	Model	mm š x h x v	kg	kW
00008896	EPP 01	950 x 902 x 660	60,7	4
00008897	EPP 01 S	950 x 902 x 660	60,6	6,3

°C	GN2/1	GN2/1	MADE IN EU
50-300	6,3kW 400/3N	4kW 400V/3N	400/3N

**EPP 02 Pekařská pec**

- trouba 8 kW, 2x GN 2/1
- elektrická trouba – statický ohřev
- regulace ohřevu 50 – 300 °C
- samostatná regulace – horní/spodní

Prodej ukončen**EPP 02 S Pekařská pec**

- trouba 12,6 kW, 2x GN 2/1
- elektrická trouba – statický ohřev
- regulace ohřevu 50 – 300 °C
- samostatná regulace – horní/spodní

Index	Model	mm š x h x v	kg	kW
00008898	EPP 02	950 x 902 x 1155	109	8
00008899	EPP 02 S	950 x 902 x 1155	109,1	12,6

°C	GN2/1	GN2/1	MADE IN EU
50-300	6,3kW 400/3N	4kW 400V/3N	400/3N

**EPP 03 Pekařská pec**

- trouba 12 kW, 3x GN 2/1
- elektrická trouba – statický ohřev
- regulace ohřevu 50 – 300 °C
- samostatná regulace – horní/spodní

72 490,-**EPP 03 S Pekařská pec**

- trouba 18,9 kW, 3x GN 2/1
- elektrická trouba – statický ohřev
- regulace ohřevu 50 – 300 °C
- samostatná regulace – horní/spodní

Prodej ukončen

Index	Model	mm š x h x v	kg	kW
00008900	EPP 03	950 x 902 x 1650	156,4	12
00008901	EPP 03 S	950 x 902 x 1650	156,5	18,9

°C	GN2/1	GN2/1	MADE IN EU
50-300	6,3kW 400/3N	4kW 400V/3N	400/3N



**EPM 0523 E Konvektomat 5x GN 2/3 manuální****84 900,-**

- celonerezové provedení
- vývin páry nástřikem
- varné cykly: horký vzduch, kombinovaný provoz, parní režim
- manuální nastavení hodnot
- manuální klapka pro odtah přebytečné páry
- bezpečnostní rozebíratelné dvojité dveřní sklo
- rozsah teploty 50 °C – 280 °C
- vnitřní LED osvětlení
- možnost změny rychlosti ventilátoru
- rozteč zásuvů – 75 mm
- výbava za příplatek: sprcha, digestoř, sestava dvou konvektomatů

Index	Model	mm š x h x v	kg	kW	V
00011340	EPM 0523 E	700 x 750 x 660	52	3,3	230

**EPM 0511 E Konvektomat 5x GN 1/1 manuální****89 900,-**

- celonerezové provedení
- vývin páry nástřikem
- varné cykly: horký vzduch, kombinovaný provoz, parní režim
- manuální nastavení hodnot
- manuální klapka pro odtah přebytečné páry
- bezpečnostní rozebíratelné dvojité dveřní sklo
- rozsah teploty 50 °C – 280 °C
- vnitřní LED osvětlení
- možnost změny rychlosti ventilátoru
- rozteč zásuvů – 75 mm
- výbava za příplatek: sprcha, digestoř, sestava dvou konvektomatů

Index	Model	mm š x h x v	kg	kW	V
00011276	EPM 0511 E	870 x 750 x 660	65	6,3	400

**EPM 0711 E Konvektomat 7x GN 1/1 manuální****115 900,-**

- celonerezové provedení
- vývin páry nástřikem
- varné cykly: horký vzduch, kombinovaný provoz, parní režim
- manuální nastavení hodnot
- manuální klapka pro odtah přebytečné páry
- bezpečnostní rozebíratelné dvojité dveřní sklo
- rozsah teploty 50 °C – 280 °C
- vnitřní LED osvětlení
- možnost změny rychlosti ventilátoru
- rozteč zásuvů – 75 mm
- výbava za příplatek: sprcha, digestoř, sestava dvou konvektomatů

Index	Model	mm š x h x v	kg	kW	V
00011341	EPM 0711 E	870 x 750 x 820	95	9,6	400

**EPM 1011 E Konvektomat 10x GN 1/1 manuální****139 900,-**

- celonerezové provedení
- vývin páry nástřikem
- varné cykly: horký vzduch, kombinovaný provoz, parní režim
- manuální nastavení hodnot
- manuální klapka pro odtah přebytečné páry
- bezpečnostní rozebíratelné dvojité dveřní sklo
- rozsah teploty 50 °C – 280 °C
- vnitřní LED osvětlení
- možnost změny rychlosti ventilátoru
- rozteč zásuvů – 75 mm
- výbava za příplatek: sprcha, digestoř, sestava dvou konvektomatů

Index	Model	mm š x h x v	kg	kW	V
00011359	EPM 1011 E	870 x 750 x 1020	100	12,6	400





Konvektomaty REDFOX MPD

Konvektomaty REDFOX MPD jsou dokonalým pomocníkem pro gastronomii.

7“ Dotykový ovládací panel

Jednoduché intuitivní ovládaní včetně přednastavených receptů na přehledném dotykovém displeji.

Spuštění jedním dotykem

Konvektomaty MPD mají funkci OneTouch, díky které spustíte jeden z devíti oblíbených receptů jedním dotykem ihned po zapnutí.

Ladění receptů

Jednoduchá ruční modifikace jakýchkoliv receptů pro dosažení úpravy pokrmu na přání.

Pro gastronomii i pekařinu

Univerzální zásuvy pro GN 1/1 i EN 600 x 400

Konektivita

Připojení USB pro aktualizaci firmware a kuchařky.



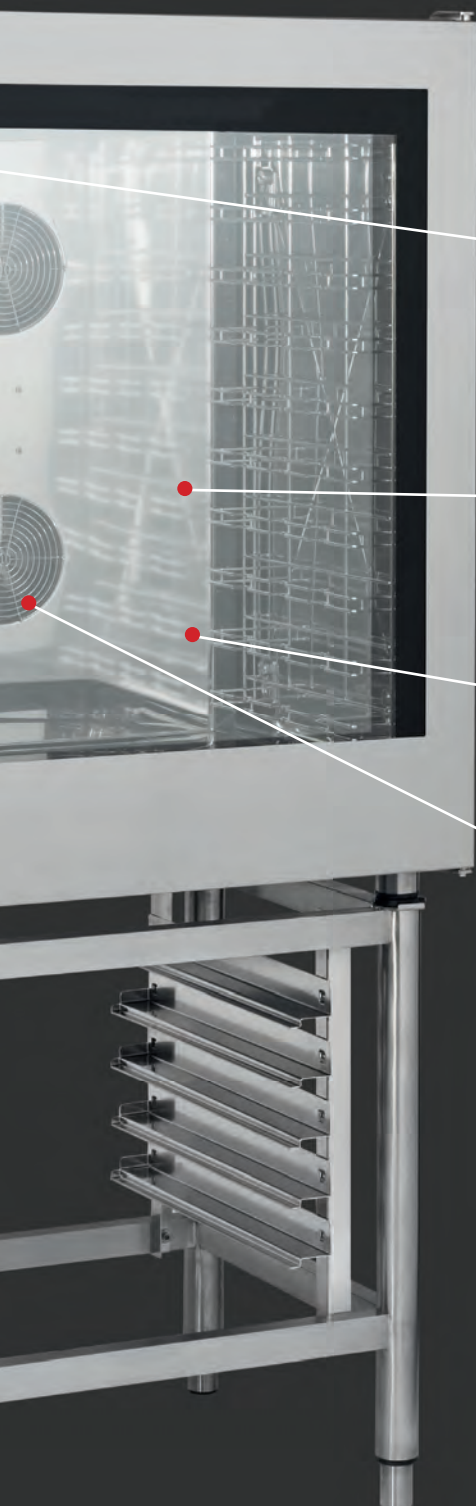

Kuchařka

Paměť zařízení až na 1000 receptů.
Více než 100 již v základním vybavení.

Automatický mycí systém (volitelné)

Mycí systém snižuje na minimum manuální čištění
a napomáhá optimalizovat pracovní proces zejména
noční samočištění stroje.

Nízkoteplotní vaření

Systém umožňuje nastavit nízkou teplotu vaření
s dlouhým časem a nízkým příkonem.

Třírychlostní ventilátor

Automaticky reverzibilní ventilátor umožňuje perfektní
prostup tepla komorou.

**MPD 0523 EL****Konvektomat 5x GN 2/3 L****101 900,-****MPD 0523 ELAM****Konvektomat 5x GN 2/3 L + AM****116 900,-****MPD 0523 X EL****Konvektomat 5x GN 2/3 L + X****105 900,-****MPD 0523 X ELAM****Konvektomat 5x GN 2/3 L + X + AM****120 900,-**

- celonerezové provedení
- vývin páry nástřikem
- varné cykly: horký vzduch, kombinovaný provoz, parní režim
- digitální dotykový panel 7"
- rozsah teploty 50 °C – 300 °C
- vnitřní LED osvětlení
- USB rozhraní, Wi-Fi
- bezpečnostní rozebíratelné dvojité dveřní sklo
- plynulá regulace otáček
- Δ T tepelná úprava
- regulace vlhkosti při kombinovaném pečení
- elektronicky ovládaná klapka pro odtah přebytečné páry
- regulátor vstupního tlaku vody
- rozteč zásuvů – 75 mm, univerzální pro GN 1/1 nebo EN 600 x 400
- sonda pro zjišťování teploty jádra

výbava za příplatek:

- sprcha
- sestava dvou konvektomatů na sobě •
- integrovaná digestoř
- sous vide sonda
- udicí jednotka

Index	Model	mm š x h x v	kg	kW	Cena bez DPH
00014279	MPD 0523 EL	692 x 637 x 643	53	3,3	101 900,-
00014278	MPD 0523 ELAM	692 x 637 x 643	53	3,3	116 900,-
00014277	MPD 0523 X EL	692 x 637 x 643	53	4,8	105 900,-
00014273	MPD 0523 X ELAM	692 x 637 x 643	53	4,8	120 900,-

COMBI

SSS

°C
50-300

LED

TOUCH
CONTROL

400/3N

230/1N

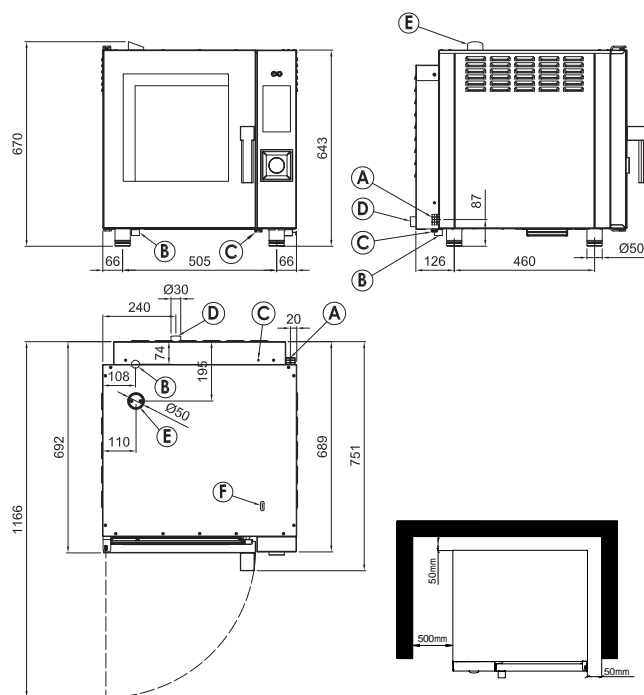
CZ
MADE IN EU**AM** - automatické mytí**L** - levá varianta**X** - zesílená verze

A - Elektrické zapojení
B - Vstup změkčovače vody
C - Vyrovnávání potenciálů

D - Výpust
E - Odvod vlhkosti
F - Vstup hadice na čisticí prostředek

REDFOX®

**MPD 0523 ER****Konvektomat 5x GN 2/3 R****100 900,-****MPD 0523 ERAM****Konvektomat 5x GN 2/3 R + AM****117 900,-****MPD 0523 X ER****Konvektomat 5x GN 2/3 R + X****106 900,-****MPD 0523 X ERAM****Konvektomat 5x GN 2/3 R + X + AM****121 900,-**

- celonerezové provedení
- vývin páry nástříkem
- varné cykly: horký vzduch, kombinovaný provoz, parní režim
- digitální dotykový panel 7"
- rozsah teploty 50 °C – 300 °C
- vnitřní LED osvětlení
- USB rozhraní, Wi-Fi
- bezpečnostní rozebíratelné dvojité dveřní klapky
- plynulá regulace otáček
- Δ T tepelná úprava
- regulace vlhkosti při kombinovaném pečení
- elektronicky ovládaná klapka pro odtah přebytečné páry
- regulátor vstupního tlaku vody
- rozteč zásuvů – 75 mm, univerzální pro GN 1/1 nebo EN 600 x 400
- sonda pro zjišťování teploty jádra

výbava za příplatek:

- sprcha
- sestava dvou konvektomatů na sobě
- integrovaná digestoř
- sous vide sonda
- udicí jednotka

Index	Model	mm š x h x v	kg	kW	Cena bez DPH
00014265	MPD 0523 ER	692 x 637 x 643	53	3,3	100 900,-
00014264	MPD 0523 ERAM	692 x 637 x 643	53	3,3	117 900,-
00014263	MPD 0523 X ER	692 x 637 x 643	53	4,8	106 900,-
00014262	MPD 0523 X ERAM	692 x 637 x 643	53	4,8	121 900,-

COMBI

SSS

°C
50 300

LED

TOUCH
CONTROL

400/3N

230/1N

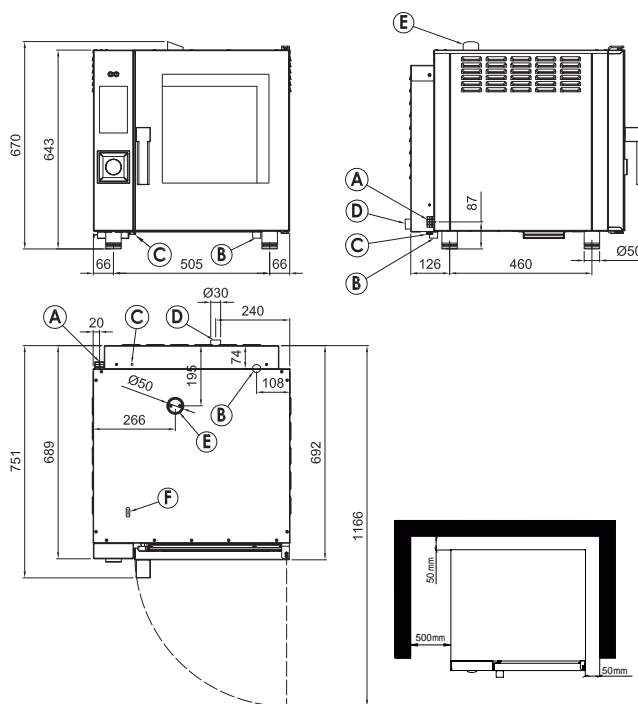
CZ
MADE IN EU**AM** - automatické mytí**R** - pravá varianta**X** - zesílená verze

A - Elektrické zapojení
B - Vstup změkčovače vody
C - Vyrovnávání potenciálů

D - Výpust
E - Odvod vlhkosti
F - Vstup hadice na čisticí prostředek

REDFOX®



MPD 0511 EL	Konvektomat 5x GN 1/1 L	103 900,-
MPD 0511 ELAM	Konvektomat 5x GN 1/1 L + AM	123 900,-
MPD 0511 X EL	Konvektomat 5x GN 1/1 L + X	107 900,-
MPD 0511 X ELAM	Konvektomat 5x GN 1/1 L + X + AM	126 900,-

- celonerezové provedení
- vývin páry nástříkem
- varné cykly: horký vzduch, kombinovaný provoz, parní režim
- digitální dotykový panel 7"
- rozsah teploty 50 °C – 300 °C
- vnitřní LED osvětlení
- USB rozhraní, Wi-Fi
- bezpečnostní rozebíratelné dvojité dveřní sklo
- plynulá regulace otáček
- Δ T tepelná úprava
- regulace vlhkosti při kombinovaném pečení
- elektronicky ovládaná klapka pro odtah přebytečné páry
- regulátor vstupního tlaku vody
- rozteč zásuvů – 75 mm, univerzální pro GN 1/1 nebo EN 600 x 400
- sonda pro zjišťování teploty jádra

výbava za příplatek:

- sprcha
- sestava dvou konvektomatů na sobě •
- integrovaná digestoř
- sous vide sonda
- udicí jednotka

Index	Model	mm š x h x v	kg	kW	Cena bez DPH
00014282	MPD 0511 EL	752 x 907 x 643	65	6,3	103 900,-
00012878	MPD 0511 ELAM	752 x 907 x 643	65	6,3	123 900,-
00014281	MPD 0511 X EL	752 x 907 x 643	65	7,7	107 990,-
00013899	MPD 0511 X ELAM	752 x 907 x 643	65	7,7	126 900,-

COMBI



°C

TOUCH
CONTROL

400/3N



AM - automatické mytí

L - levá varianta

X - zesílená verze

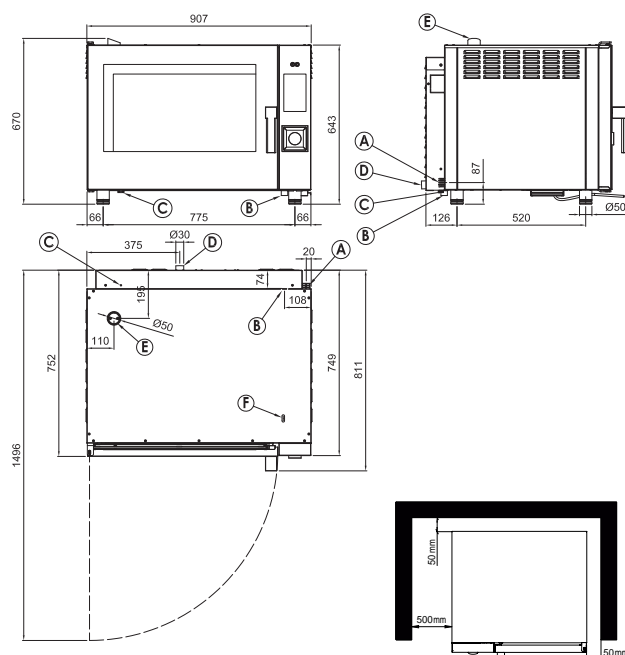

A – Elektrické zapojení
B – Vstup změkčovače vody
C – Vyrovnávání potenciálů

D – Výpust
E – Odvod vlhkosti
F – Vstup hadice na čisticí prostředek

REDFOX®

**MPD 0511 ER****Konvektomat 5x GN 1/1 R****103 900,-****MPD 0511 ERAM****Konvektomat 5x GN 1/1 R + AM****123 900,-****MPD 0511 X ER****Konvektomat 5x GN 1/1 R + X****107 900,-****MPD 0511 X ERAM****Konvektomat 5x GN 1/1 R + X + AM****126 900,-**

- celonerezové provedení
- vývin páry nástřikem
- varné cykly: horký vzduch, kombinovaný provoz, parní režim
- digitální dotykový panel 7"
- rozsah teploty 50 °C – 300 °C
- vnitřní LED osvětlení
- USB rozhraní, Wi-Fi
- bezpečnostní rozebíratelné dvojité dveřní klapky
- plynulá regulace otáček
- Δ T tepelná úprava
- regulace vlhkosti při kombinovaném pečení
- elektronicky ovládaná klapka pro odtah přebytečné páry
- regulátor vstupního tlaku vody
- rozteč zásuvů – 75 mm, univerzální pro GN 1/1 nebo EN 600 x 400
- sonda pro zjišťování teploty jádra

výbava za příplatek:

- sprcha
- sestava dvou konvektomatů na sobě
- integrovaná digestoř
- sous vide sonda
- udicí jednotka

Index	Model	mm š x h x v	kg	kW	Cena bez DPH
00014267	MPD 0511 ER	752 x 907 x 643	65	6,3	103 900,-
00012877	MPD 0511 ERAM	752 x 907 x 643	65	6,3	123 900,-
00014266	MPD 0511 X ER	752 x 907 x 643	65	7,7	107 900,-
00014124	MPD 0511 X ERAM	752 x 907 x 643	65	7,7	126 900,-

COMBI

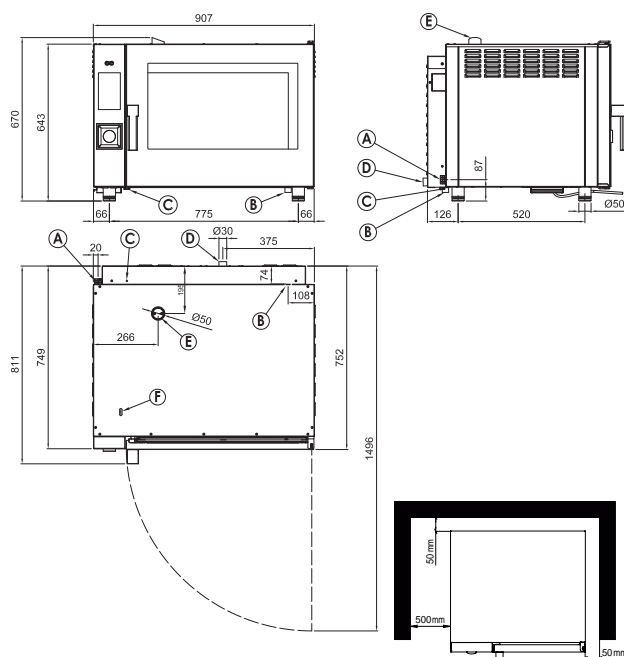
**AM** - automatické mytí**R** - pravá varianta**X** - zesílená verze

A – Elektrické zapojení
B – Vstup změkčovače vody
C – Vyrovnavání potenciálů

D – Výpust
E – Odvod vlhkosti
F – Vstup hadice na čisticí prostředek

REDFOX®



MPD 0711 EL	Konvektomat 7x GN 1/1 L	140 900,-
MPD 0711 ELAM	Konvektomat 7x GN 1/1 L + AM	154 900,-
MPD 0711 X EL	Konvektomat 7x GN 1/1 L + X	144 900,-
MPD 0711 X ELAM	Konvektomat 7x GN 1/1 L + X + AM	160 900,-

- celonerezové provedení
- vývin páry nástřikem
- varné cykly: horký vzduch, kombinovaný provoz, parní režim
- digitální dotykový panel 7"
- rozsah teploty 50 °C – 300 °C
- vnitřní LED osvětlení
- USB rozhraní, Wi-Fi
- bezpečnostní rozebíratelné dvojité dveřní klapky
- plynulá regulace otáček
- Δ T tepelná úprava
- regulace vlhkosti při kombinovaném pečení
- elektronicky ovládaná klapka pro odtah přebytečné páry
- regulátor vstupního tlaku vody
- rozteč zásuvů – 75 mm, univerzální pro GN 1/1 nebo EN 600 x 400
- sonda pro zjišťování teploty jádra

výbava za příplatek:

- sprcha
- sestava dvou konvektomatů na sobě •
- integrovaná digestoř
- sous vide sonda
- udicí jednotka

Index	Model	mm š x h x v	kg	kW	Cena bez DPH
00014276	MPD 0711 EL	752 x 907 x 823	105	9,6	140 900,-
00014275	MPD 0711 ELAM	752 x 907 x 823	105	9,6	154 900,-
00014274	MPD 0711 X EL	752 x 907 x 823	105	12,6	144 900,-
00014272	MPD 0711 X ELAM	752 x 907 x 823	105	12,6	160 900,-

COMBI



°C

TOUCH
CONTROL

AM - automatické mytí

L - levá varianta

X - zesílená verze

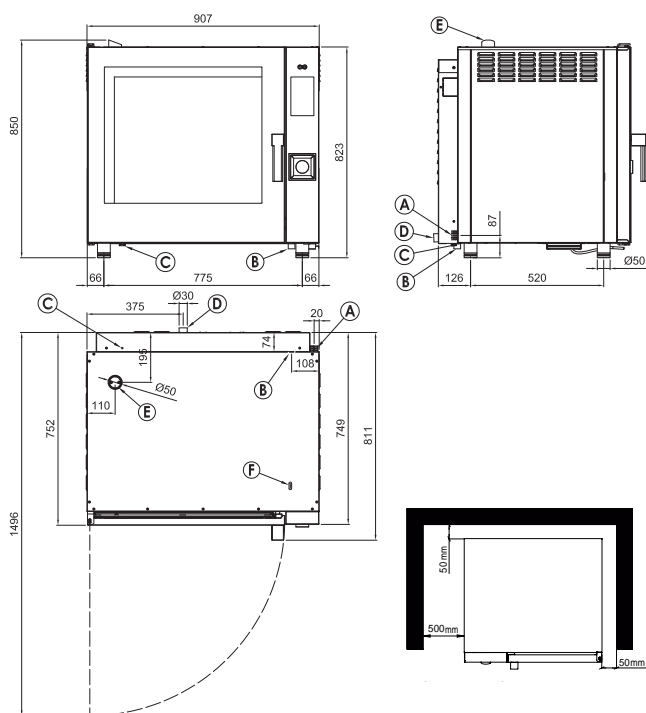

A - Elektrické zapojení
B - Vstup změkčovače vody
C - Vyrovnávání potenciálů

D - Výpust
E - Odvod vlhkosti
F - Vstup hadice na čisticí prostředek

REDFOX®



MPD 0711 ER	Konvektomat 7x GN 1/1 R	140 900,-
MPD 0711 ERAM	Konvektomat 7x GN 1/1 R + AM	154 900,-
MPD 0711 X ER	Konvektomat 7x GN 1/1 R + X	144 900,-
MPD 0711 X ERAM	Konvektomat 7x GN 1/1 R + X + AM	160 900,-

- celonerezové provedení
- vývin páry nástřikem
- varné cykly: horký vzduch, kombinovaný provoz, parní režim
- digitální dotykový panel 7"
- rozsah teploty 50 °C – 300 °C
- vnitřní LED osvětlení
- USB rozhraní, Wi-Fi
- bezpečnostní rozebíratelné dvojité dveřní klapo
- plynulá regulace otáček
- Δ T tepelná úprava
- regulace vlhkosti při kombinovaném pečení
- elektronicky ovládaná klapka pro odtah přebytečné páry
- regulátor vstupního tlaku vody
- rozteč zásuvů – 75 mm, univerzální pro GN 1/1 nebo EN 600 x 400
- sonda pro zjišťování teploty jádra

výbava za příplatek:

- sprcha
- sestava dvou konvektomatů na sobě
- integrovaná digestoř
- sous vide sonda
- udicí jednotka

Index	Model	mm š x h x v	kg	kW	Cena bez DPH
00014261	MPD 0711 ER	752 x 907 x 823	105	9,6	140 900,-
00014260	MPD 0711 ERAM	752 x 907 x 823	105	9,6	154 900,-
00014259	MPD 0711 X ER	752 x 907 x 823	105	12,6	144 900,-
00014258	MPD 0711 X ERAM	752 x 907 x 823	105	12,6	160 900,-

COMBI

SSS

°C

LED

TOUCH
CONTROL

400/3N

MADE IN EU

AM - automatické mytí

R - pravá varianta

X - zesílená verze

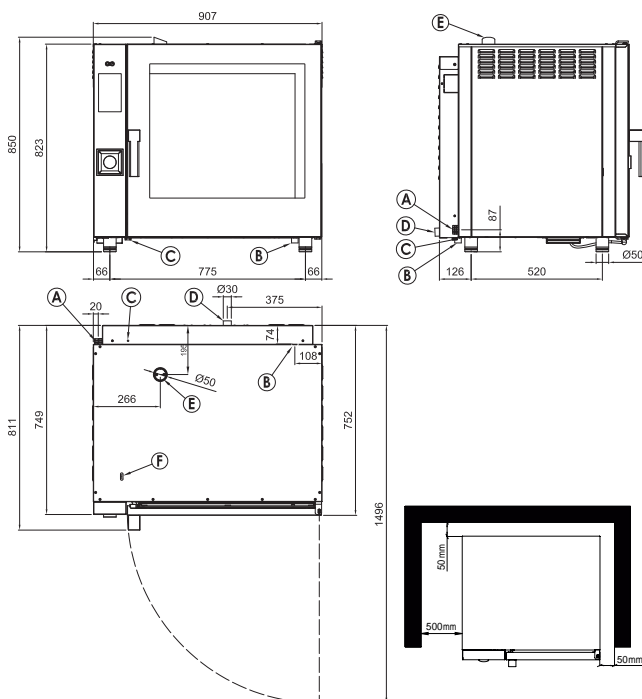

A - Elektrické zapojení
B - Vstup změkčovače vody
C - Vyrovnávání potenciálů

D - Výpust
E - Odvod vlhkosti
F - Vstup hadice na čisticí prostředek



MPD 1011 EL	Konvektomat 10x GN 1/1 L	149 900,-
MPD 1011 ELAM	Konvektomat 10x GN 1/1 L + AM	162 900,-
MPD 1011 X EL	Konvektomat 10x GN 1/1 L + X	157 900,-
MPD 1011 X ELAM	Konvektomat 10x GN 1/1 L + X + AM	169 900,-

- celonerezové provedení
- vývin páry nástřikem
- varné cykly: horký vzduch, kombinovaný provoz, parní režim
- digitální dotykový panel 7"
- rozsah teploty 50 °C – 300 °C
- vnitřní LED osvětlení
- USB rozhraní, Wi-Fi
- bezpečnostní rozebíratelné dvojité dveřní sklo
- plynulá regulace otáček
- Δ T tepelná úprava
- regulace vlhkosti při kombinovaném pečení
- elektronicky ovládaná klapka pro odtah přebytečné páry
- regulátor vstupního tlaku vody
- rozteč zásuvů – 75 mm, univerzální pro GN 1/1 nebo EN 600 x 400
- sonda pro zjišťování teploty jádra

výbava za příplatek:

- sprcha
- sestava dvou konvektomatů na sobě
- integrovaná digestoř
- sous vide sonda
- udicí jednotka

Index	Model	mm š x h x v	kg	kW	Cena bez DPH
00014255	MPD 1011 EL	752 x 907 x 1023	110	12,6	149 900,-
00014256	MPD 1011 ELAM	752 x 907 x 1023	110	12,6	162 900,-
00014257	MPD 1011 X EL	752 x 907 x 1023	110	17,4	157 900,-
00014283	MPD 1011 X ELAM	752 x 907 x 1023	110	17,4	169 900,-

COMBI



50-300

TOUCH
CONTROL

400/3N



AM - automatické mytí

L - levá varianta

X - zesílená verze

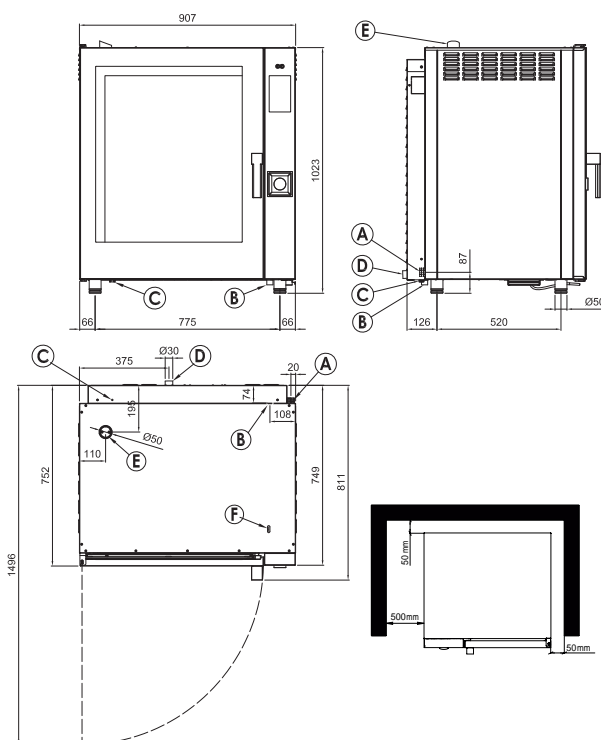

A - Elektrické zapojení
B - Vstup změkčovače vody
C - Vyrovnávání potenciálů

D - Výpust
E - Odvod vlhkosti
F - Vstup hadice na čisticí prostředek

REDFOX®



MPD 1011 ER	Konvektomat 10x GN 1/1 R	149 900,-
MPD 1011 ERAM	Konvektomat 10x GN 1/1 R + AM	162 900,-
MPD 1011 X ER	Konvektomat 10x GN 1/1 R + X	157 900,-
MPD 1011 X ERAM	Konvektomat 10x GN 1/1 R + X + AM	169 900,-

- celonerezové provedení
- vývin páry nástřikem
- varné cykly: horký vzduch, kombinovaný provoz, parní režim
- digitální dotykový panel 7"
- rozsah teploty 50 °C – 300 °C
- vnitřní LED osvětlení
- USB rozhraní, Wi-Fi
- bezpečnostní rozebiratelné dvojité dveřní sklo
- plynulá regulace otáček
- Δ T tepelná úprava
- regulace vlhkosti při kombinovaném pečení
- elektronicky ovládaná klapka pro odtah přebytečné páry
- regulátor vstupního tlaku vody
- rozteč zásuvů – 75 mm, univerzální pro GN 1/1 nebo EN 600 x 400
- sonda pro zjišťování teploty jádra

výbava za příplatek:

- sprcha
- sestava dvou konvektomatů na sobě
- integrovaná digestoř
- sous vide sonda
- udicí jednotka

Index	Model	mm š x h x v	kg	kW	Cena bez DPH
00014271	MPD 1011 ER	752 x 907 x 1023	110	12,6	149 900,-
00014270	MPD 1011 ERAM	752 x 907 x 1023	110	12,6	162 900,-
00014269	MPD 1011 X ER	752 x 907 x 1023	110	17,4	157 900,-
00014268	MPD 1011 X ERAM	752 x 907 x 1023	110	17,4	169 900,-

COMBI

SSS

°C

LED

TOUCH
CONTROL

400/3N

CZ
MADE IN EU

AM - automatické mytí

R - pravá varianta

X - zesílená verze

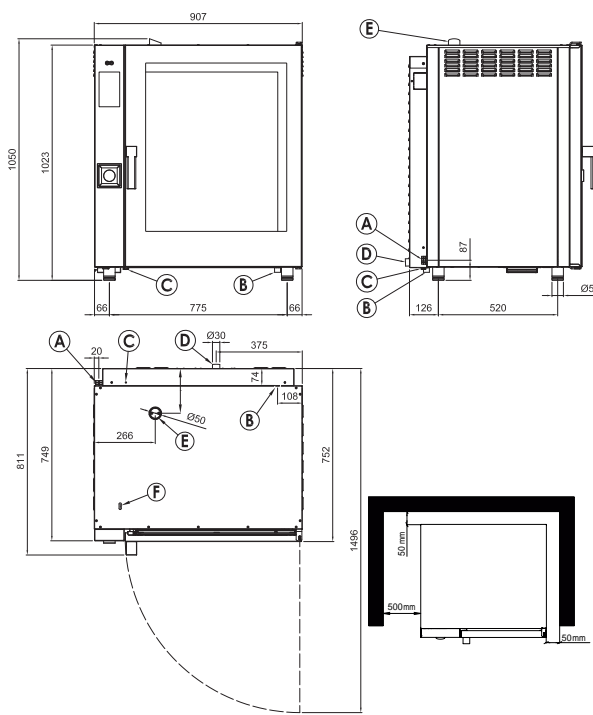

A – Elektrické zapojení
B – Vstup změkčovače vody
C – Vyrovnavání potenciálů

D – Výpust
E – Odvod vlhkosti
F – Vstup hadice na čisticí prostředek

REDFOX



DAY DD, HH, YYYY 00:00



MANUAL

ONE TOUCH

RECIPES



Pasta and Rice



Meat



Fish



Chicken



Bread



Vegetables



Desserts



Extra



Rack Control



REDFOX





MSDBD 0623 E Konvektomat MINI el. 6x GN 2/3 nástřík 129 900,-

Obecné funkce

- rozmezí teploty 50 °C – 300 °C
- funkce horký vzduch, pára, kombinace
- vývin páry pomocí nástříku
- přednastavené programy nebo manuální režim ▪ automatické přehřívání
- komora z nerezové oceli AISI 304 se zaoblenými rohy ▪ nízkoteplotní tepelná úprava 50 °C
- výškové nastavitelné nohy
- Delta-T tepelná úprava
- osvětlená vnitřní komora – LED ve dveřích
- Incoloy topná tělesa s vysokým výkonem ▪ odvětrávané, odmontovatelné dveře s dvojitým sklem ▪ funkce udržovací skříně
- systém HACCP

Extra funkce

- efektivní ventilační systém, nastavitelná třístupňová rychlost ventilátoru ▪ USB port pro nahrávání receptů a pro aktualizaci firmware
- kapacita 1000 programů, 100 přednastavených, 9 varných fází + přehřev
- 5“ dotykový displej
- automatické mytí
- čištění pomocí tekutých detergentů

Výbava za příplatek:

- vakuová sonda
- vpichovací sonda jádra
- reverzní otevírání dveří – klika na levé straně ▪ kit 2 elektrických konvektomatů na sobě
- ruční sprcha (vnější) DL1

Index	Model	mm š x h x v	kg	kW	V
00011962	MSDBD 0623 E	519 x 628 x 770	77	4,7	400



USB



MSDBD 0611 E Konvektomat MINI el. 6x GN 1/1 nástřík 136 900,-

Obecné funkce

- rozmezí teploty 50 °C – 300 °C
- funkce horký vzduch, pára, kombinace
- vývin páry pomocí nástříku
- přednastavené programy nebo manuální režim ▪ automatické přehřívání
- komora z nerezové oceli AISI 304 se zaoblenými rohy ▪ nízkoteplotní tepelná úprava 50 °C
- výškové nastavitelné nohy
- Delta-T tepelná úprava
- osvětlená vnitřní komora – LED ve dveřích
- Incoloy topná tělesa s vysokým výkonem ▪ odvětrávané, odmontovatelné dveře s dvojitým sklem ▪ funkce udržovací skříně
- systém HACCP

Extra funkce

- efektivní ventilační systém, nastavitelná třístupňová rychlost ventilátoru ▪ USB port pro nahrávání receptů a pro aktualizaci firmware
- kapacita 1000 programů, 100 přednastavených, 9 varných fází + přehřev
- 5“ dotykový displej
- automatické mytí
- čištění pomocí tekutých detergentů

Výbava za příplatek:

- vakuová sonda
- vpichovací sonda jádra
- reverzní otevírání dveří – klika na levé straně ▪ kit 2 elektrických konvektomatů na sobě
- ruční sprcha (vnější) DL1

Index	Model	mm š x h x v	kg	kW	V
00011963	MSDBD 0611 E	519 x 803 x 770	92	6,9	400



USB





MSDBD 1011 E Konvektomat MINI el. 10x GN 1/1 nástřik 179 900,-

Obecné funkce

- rozmezí teploty 50 °C – 300 °C
- funkce horký vzduch, pára, kombinace
- vývin páry pomocí nástřiku
- přednastavené programy nebo manuální režim ▪ automatické předehřívání
- komora z nerezové oceli AISI 304 se zaoblenými rohy ▪ nízkoteplotní tepelná úprava 50 °C
- výškové nastavitelné nohy
- Delta-T tepelná úprava
- osvětlená vnitřní komora – LED ve dveřích
- Incoloy topná tělesa s vysokým výkonem ▪ odvětrávané, odmontovatelné dveře s dvojitým sklem ▪ funkce udržovací skříně
- systém HACCP

Extra funkce

- efektivní ventilační systém, nastavitelná třístupňová rychlost ventilátoru ▪ USB port pro nahrávání receptů a pro aktualizaci firmware
- kapacita 1000 programů, 100 přednastavených, 9 varných fází + předehřev
- 5“ dotykový displej
- automatické mytí
- čištění pomocí tekutých detergentů

Výbava za příplatek:

- vakuová sonda
- vpichovací sonda jádra
- reverzní otevírání dveří – klika na levé straně ▪ kit 2 elektrických konvektomatů na sobě
- ruční sprcha (vnější) DL1

Index	Model	mm š x h x v	kg	kW	V	LED	USB	3 SPEED	INCOLOY	°C 50-300	TOUCH CONTROL	400/3N	MADE IN EU
00011861	MSDBD 1011 E	519 x 803 x 1010	110	13,8	400								



**ST 823**

Podstavec pod SLIM, MINI 0623

14 990,-**ST 811**

Podstavec pod SLIM, MINI 0611

14 990,-**ST 1011**

Podstavec pod SLIM, MINI 1011

13 990,-

Index	Model	mm š x h x v	kg	Cena bez DPH
00010054	ST 823	475 x 600 x 850	13,5	14 990,-
00010053	ST 811	475 x 630 x 850	13,5	14 990,-
00011895	ST 1011	475 x 630 x 750	13,5	13 990,-

**PKMP 0523**

Podstavec pod konvektomat MPD/EPM 0523

PKMP 0511/0711

Podstavec pod konvektomat MPD/EPM 0511 / 0711

14 290,-**PKMP 1011**

Podstavec pod konvektomat MPD/EPM 1011

14 990,-

Index	Model	mm š x h x v	kg	Cena bez DPH
00014563	PKMP 0523	560 x 510 x 850	12	
00014561	PKMP 0511/0711	570 x 830 x 850	15	14 290,-
00014562	PKMP 1011	570 x 830 x 700	15	14 990



Index	Model	Název	Cena bez DPH
00014389	SON 01	Sonda jádra SLIM, MINI, MPD	4 990,-
00014528	SON 03	Sonda jádra čtyřbodová STEAMBOX, SLIM, MINI, MPD	6 220,-
00010681	SON 04	Vakuová sonda jádra STEAMBOX, SLIM, MINI, MPD, HOLDBOX, REGBOX	4 990,-
00010683	STUJ	Udící jednotka	13 990,-
00010688	STKS S 11	Stohovací sada SLIM/MINI el. 0611/1011 + 0611	
00010689	STKS S 23	Stohovací sada SLIM/MINI el. 0611 + 0611	9 990,-
00014520	SK MP/MP	Stohovací kit pro MPD	12 900,-
00014519	SK MP/EP	Stohovací kit pro MPD s EPM - MPD vždy dole a EPM nahoře	18 900,-
00010692	STRK 8150	Rošt na kuřata 8 jednotek GN 1/1 H150 mm	2 450,-
00010694	STRK 8260	Rošt na kuřata 8 jednotek GN 1/1 H260 mm	2 550,-
00010693	STRK 10150	Rošt na kuřata 10 jednotek GN 1/1 H150 mm	2 650,-
00014391	STKD S 23	Kondenzační digestoř pro SLIM/MINI GN 2/3 <ul style="list-style-type: none"> • integrovaná kondenzační digestoř pro zařízení RM SLIM a REDFOX MI-NI o rozměru GN 2/3 • 230V/1N - 50 Hz • 0,4 kW • napojit na samostatný vypínač 	75 900,-
00010729	STKD S 11	Kondenzační digestoř pro SLIM/MINI GN 1/1 <ul style="list-style-type: none"> • integrovaná kondenzační digestoř pro zařízení RM SLIM a REDFOX MINI o rozměru GN 1/1 • 230V/1N - 50 Hz • 0,4 kW • napojit na samostatný vypínač 	66 900,-
00014390	STD S 11	Digestoř pro SLIM/MINI GN 1/1 <ul style="list-style-type: none"> • integrovaná digestoř pro zařízení RM SLIM a REDFOX MINI o rozměru GN 1/1 • 230V/1N - 50 Hz • 0,1 kW • odtah je potřeba napojit na vzduchotechniku • napojit na samostatný vypínač 	34 990,-
00014521	STKD M	Kondenzační digestoř pro MPD 0511, 0711, 1011 <ul style="list-style-type: none"> • integrovaná kondenzační digestoř pro zařízení REDFOX MPD o rozměru GN 1/1 • 230V/1N - 50 Hz • 0,4 kW • napojit na samostatný vypínač 	62 900,-
00014522	STD M	Digestoř pro MPD 0511, 0711, 1011 <ul style="list-style-type: none"> • integrovaná digestoř pro zařízení REDFOX MPD o rozměru GN 1/1 • 230V/1N - 50 Hz • 0,1 kW • odtah je potřeba napojit na vzduchotechniku • napojit na samostatný vypínač 	51 900,-
-	-	Reverzní otevírání dveří (nutná specifikace při objednání zařízení)	zdarma
00006718	DL 1	Sprcha ke konvektomatu – komplet <ul style="list-style-type: none"> • tlaková sprcha s pákovým ovladačem • plastový úchyt pro připevnění • tlaková nerezová hadice o délce 2 m 	1 390,-